

第46回日本救急医学会総会・学術集会

スポンサーシップ募集要項

共催セミナー・付設展示会・広告
募集のご案内

会期：2018年11月19日（月）～21日（水）

会場：パシフィコ横浜

会長：坂本 哲也（帝京大学医学部 救急医学講座 主任教授）



目次

| | |
|-----------------|----|
| ご挨拶 | 2 |
| 開催概要 | 3 |
| スポンサーステータス | 6 |
| スポンサーオプション一覧 | 7 |
| 各オプション募集要項 | 9 |
| 共催セミナー 募集要項 | |
| 付設展示会・書籍展示 出展要項 | |
| 広告 募集要項 | |
| 各申込書 | 20 |

ご挨拶

謹啓 貴社におかれましては益々ご清栄の御事と存じ、お慶びを申し上げます。また、日頃より格別のご厚情を賜り厚く御礼申し上げます。

さて、この度私どもは、第46回日本救急医学会 総会・学術集会をお世話させて頂く事になりました。本学会は国民の保健・医療・福祉に寄与するため、救急医学の進歩発展を図り、救急医療の普及と発展に貢献する事を目的として活動しており、毎年学術集会を開催しております。横浜市にごございますパシフィコ横浜を会場として、本年11月19日(月)～21日(水)を会期として開催いたします。

1973年に本学会が組織されてから40年以上が経過し、この間に「救急医療」は社会の多様なニーズに応え、市民の皆さんのセーフティネットとしての役割を果たしておりますが、それと両輪のように「救急医学」も数々の進歩を遂げてまいりました。しかし、なお医学(科学)の不確実性は厳然として存在し、未知のことを対象とした研究の歩みこそが医療の可能性を広げることに変わりはなく、本学会が果たすべき役割はますます大きくなっていると考えております。

これをふまえ、今回のテーマは「救急医学 - Science of uncertainty and probability」とさせていただきます。学術集会では海外招請講演、特別講演、教育講演、学会合同セッション、シンポジウム、パネルディスカッション、各種セミナー、専門医共通講習、救急科領域講習、ハンズオン等多数の企画を準備しております。

学術集会の経費は会員の参加登録費等を以てこれをまかなうのが本来のあり方ではありますが、実際にはこれだけでは不十分で、皆様方の御援助に頼らざるを得ないのが実情であります。

以上の学会開催の趣旨をご理解いただき、ぜひご協力を賜りますようお願い申し上げます。本来ならば拝眉の上ご依頼申し上げるべきところではございますが、略儀ながら書中をもちましてお願い申し上げます。

なお、拠出頂きました協賛費用につきましては、各社が公表することについて了承いたします。未筆ではございますが、貴社のさらなるご発展を心より祈念申し上げます。

謹白

2018年3月吉日

一般社団法人日本救急医学会
代表理事 横田 裕行

第46回日本救急医学会総会・学
会 長 坂本
帝京大学医学部 救急医学講座 主



第 46 回日本救急医学会総会・学術集会 概要

会 議 名 称 : 第 46 回日本救急医学会総会・学術集会

会 期 : 2018 年 (平成 30 年) 11 月 19 日 (月) ~21 日 (水)

会 長 : 坂本 哲也
帝京大学医学部 救急医学講座

テ ー マ : 救急医学 - Science of uncertainty and probability

会 場 : パシフィコ横浜
〒220-0012 神奈川県横浜市西区みなとみらい 1 丁目 1-1
TEL : 045-221-2155

参加予定者 : 日本救急医学会会員、救急医学にかかわる医療従事者
医師 : 3,500 名 コメディカル : 600 名 一般 : 200 名
計 4,500 名 (招待者含む)

学 会 役 員 : 代表理事 横田 裕行
理事 大友 康裕 小倉 真治 丸藤 哲 木村 昭夫
久志本成樹 黒田 泰弘 坂本 哲也 嶋津 岳士
高橋 毅 田中 裕 溝端 康光 山口 芳裕
監事 猪口 貞樹 堤 晴彦

学術集會事務局 : 帝京大学医学部救急医学講座 内
事務局長 : 三宅 康史
事務担当 : 片桐・赤荻
〒173-8606 東京都板橋区加賀 2-11-1
TEL : 03-3964-3023
FAX : 03-5375-0854

運 営 事 務 局 : 株式会社ドウ・コンベンション 内
担当 : 中村 泰明、樋口 祐子
〒101-0063 東京都千代田区神田淡路町 2-23 アクセス御茶ノ水ビル 5F
TEL : 03-5289-7717 FAX : 03-5289-8117
E-mail : jaam46-office@umin.ac.jp
学術集會 HP URL : <http://jaam46.umin.ne.jp/>

開催計画の概要 :

| 日時 | 午前 | 午後 |
|-----------|--|---|
| 11月19日(月) | シンポジウム パネルディスカッション 教育講演 一般演題 | ランチョンセミナー シンポジウム パネルディスカッション 教育講演 一般演題 イブニングセミナー |
| 11月20日(火) | モーニングセミナー 特別企画 教育講演 シンポジウム パネルディスカッション 一般演題 | ランチョンセミナー 招聘講演 教育講演 一般演題 イブニングセミナー |
| 11月21日(水) | モーニングセミナー ワークショップ 教育講演 シンポジウム 一般演題 | ランチョンセミナー 特別企画 教育講演 シンポジウム パネルディスカッション 一般演題 |

予算計画書 :

※消費税 8%にて計上しております。

■収入の部 (単位:円)

| 項目 | | 単価 | 数量 | 単位 | 金額 (円) |
|------------|------------------------|------------|-------|----|---------------------|
| I | 参加費収入 | | | | ¥68,600,000 |
| 1 | 学会参加費 (医師) | 18,000 | 3,500 | 名 | 63,000,000 |
| 2 | 学会参加費 (研修医・看護師・コメディカル) | 5,000 | 600 | 名 | 3,000,000 |
| 3 | 学会参加費 (一般) | 10,000 | 200 | 名 | 2,000,000 |
| 4 | 会員意見交換会 | 2,000 | 300 | 名 | 600,000 |
| II | 共催セミナー | | | | ¥48,816,000 |
| 1 | ランチョンセミナーA | 2,160,000 | 1 | 社 | 2,160,000 |
| 2 | ランチョンセミナーB | 1,944,000 | 2 | 社 | 3,888,000 |
| 3 | ランチョンセミナーC | 1,620,000 | 12 | 社 | 19,440,000 |
| 4 | ランチョンセミナーD | 1,080,000 | 12 | 社 | 12,960,000 |
| 5 | モーニングセミナーA | 1,296,000 | 2 | 社 | 2,592,000 |
| 6 | モーニングセミナーB | 1,080,000 | 2 | 社 | 2,160,000 |
| 7 | イブニングセミナーA | 1,512,000 | 2 | 社 | 3,024,000 |
| 8 | イブニングセミナーB | 1,296,000 | 2 | 社 | 2,592,000 |
| III | 商業展示出展料 | | | | ¥38,988,000 |
| 1 | 基礎・スペース小間出展料 | 324,000 | 120 | 小間 | 38,880,000 |
| 2 | 書籍展示 | | 5 | % | 108,000 |
| IV | ポケットプログラム広告 | | | | ¥594,000 |
| 1 | 表 4 | 108,000 | 1 | 社 | 108,000 |
| 2 | 表 2 | 97,200 | 1 | 社 | 97,200 |
| 3 | 表 3 | 86,400 | 1 | 社 | 86,400 |
| 4 | 表 3 対向 | 64,800 | 1 | 社 | 64,800 |
| 5 | 後付 1 頁 | 43,200 | 3 | 社 | 129,600 |
| 6 | 後付 1/2 ページ | 21,600 | 5 | 社 | 108,000 |
| V | その他広告 | | | | ¥6,264,000 |
| 1 | 学会アプリバナー | 540,000 | 2 | 社 | 1,080,000 |
| 2 | コンgresバッグ | 1,080,000 | 2 | 社 | 2,160,000 |
| 3 | ネームケース・ストラップ | 1,080,000 | 2 | 社 | 2,160,000 |
| 4 | PC センタースクリーンセーバー | 864,000 | 1 | 社 | 864,000 |
| VI | 寄付金・助成金 | | | | ¥10,500,000 |
| 1 | 日薬連 | 8,500,000 | 1 | 式 | 8,500,000 |
| 2 | その他企業、同門会など | 2,000,000 | 1 | 式 | 2,000,000 |
| VII | その他 | | | | ¥10,000,000 |
| 1 | 学会本体拠出金 | 10,000,000 | 1 | 式 | 10,000,000 |
| 合計 | | | | | ¥183,762,000 |

■支出の部

| 項目 | | 単価 | 数量 | 単位 | 金額 (円) |
|------------|----------------------|----|----|----|---------------------|
| I | 事前準備関係費 | | | | ¥41,920,000 |
| 1 | 一般準備経費 | | | | 14,480,000 |
| 2 | 招待者関係費 | | | | 9,890,000 |
| 3 | プログラム編成業務費 | | | | 4,900,000 |
| 4 | 制作関係費 | | | | 12,650,000 |
| II | 当日運営関係費 | | | | ¥128,862,000 |
| 1 | 会場関係費 | | | | 55,000,000 |
| 2 | 映像機材等関係費 | | | | 37,000,000 |
| 3 | 看板・ポスターパネル関係費 | | | | 6,500,000 |
| 4 | 運営要員関係費 | | | | 9,700,000 |
| 5 | 展示会場関係費 | | | | 6,800,000 |
| 6 | 飲食・会合・行催事関係費 | | | | 9,980,000 |
| 7 | 諸雑費 | | | | 3,882,000 |
| III | 事後処理費 | | | | ¥2,980,000 |
| IV | 予備費 (納税準備金含む) | | | | ¥10,000,000 |
| 合計 | | | | | ¥183,762,000 |

スポンサーステータス

各種セミナー共催費・広告費などの申込累積額に応じ、プラチナ・ゴールド・シルバーの3つのスポンサーレベルを設定しております。各レベルに応じて、下記の通りそれぞれ特典をご用意しております。

◆プラチナスポンサー ¥6,000,000 以上 (税別)

スポンサーの総額が 6,000,000 円以上の企業様には、下記の特典と資格をご用意いたします。

- ・第 46 回日本救急医学会総会・学術集会 参加証 10 枚
- ・展示スペースの優先選択権
- ・講演会場メインスクリーンへ貴社広告の映写
- ・学術集会ホームページへ貴社バナー広告を掲載 (プラチナスポンサーとして)
- ・学会アプリへ貴社バナー広告を掲載 (プラチナスポンサーとして)
- ・閉会式後、メインスクリーンにて謝辞を放映 (プラチナスポンサーとして)
- ・懇親会へ 5 組様ご招待 (企業代表者 5 名と各同伴者各 1 名)、表彰

◆ゴールドスポンサー ¥5,000,000 以上 (税別)

スポンサーの総額が 5,000,000 円以上の企業様には、下記の特典と資格をご用意いたします。

- ・第 46 回日本救急医学会総会・学術集会 参加証 5 枚
- ・展示スペースの優先選択権
- ・学術集会ホームページへ貴社バナー広告を掲載 (ゴールドスポンサーとして)
- ・学会アプリへ貴社バナー広告を掲載 (ゴールドスポンサーとして)
- ・閉会式後、メインスクリーンにて謝辞を放映 (ゴールドスポンサーとして)
- ・懇親会へ 3 組様ご招待 (企業代表者 3 名と同伴者各 1 名)、表彰

◆シルバースポンサー ¥4,000,000 以上 (税別)

スポンサーの総額が 4,000,000 円以上の企業様には、下記の特典と資格をご用意いたします。

- ・第 46 回日本救急医学会総会・学術集会 参加証 3 枚
- ・学術集会ホームページへ貴社バナー広告を掲載 (シルバースポンサーとして)
- ・学会アプリへ貴社バナー広告を掲載 (シルバースポンサーとして)
- ・閉会式後、メインスクリーンにて謝辞を放映 (シルバースポンサーとして)
- ・懇親会へ 2 組様ご招待 (企業代表者 2 名と同伴者 1 名)、表彰

スポンサーオプション一覧

1. 共催セミナー

※下記の席数は、全会場シアター形式にて設定した場合のものです（予定）。
 なお、プログラムの都合で、変動する可能性があります。

| 種類 | タイプ | 開催日 | 席数 (シアター) | 共催費 (税抜) | 共催費 (税 8%込) | 募集 枠数 |
|------------------------------|------|-------------------------------------|--------------|-------------|----------------|----------|
| モーニングセミナー (MS) (60分) | MS-A | 11月20日(火) | 250席以上 | ¥1,200,000- | ¥1,296,000- | 2枠 |
| | MS-B | 11月21日(水) | 150席未満 | ¥1,000,000- | ¥1,080,000- | 2枠 |
| ランチョンセミナー (LS) (60分) | LS-A | 11月19日(月) 11月20日(火) 11月21日(水) | 900席以上 | ¥2,000,000- | ¥2,160,000- | 1枠 |
| | LS-B | | 400席以上 | ¥1,800,000- | ¥1,944,000- | 2枠 |
| | LS-C | | 150席以上 | ¥1,500,000- | ¥1,620,000- | 12枠 |
| | LS-D | | 150席未満 | ¥1,000,000- | ¥1,080,000- | 12枠 |
| イブニングセミナー (ES) (60分又は90分) | ES-A | 11月19日(月) | 250席以上 | ¥1,400,000- | ¥1,512,000- | 2枠 |
| | ES-B | 11月20日(火) | 150席未満 | ¥1,200,000- | ¥1,296,000- | 2枠 |

※税法の改正により消費税等の税率が変動した場合には、改定以降における消費税相当額は、
 変動後の税率により再計算いたしますので、予めご了承ください。

2. 付設展示会・書籍展示

| 種類 | 単位 | 小間サイズ | 出展料 (税抜) | 出展料 (税 8%込) | 募集小間数 (予定) |
|----------------|-----|--|-------------|----------------|---------------|
| 基礎小間 スペース小間 | 1小間 | 1.62 m ² (W1.8m×D0.9m×H2.4m) | ¥300,000- | ¥324,000- | 120小間 |
| 書籍展示 | 1本 | 長机 (W1.5m×D0.6m) ×希望本数 | 売上 5% | — | — |

※消費税改定の場合は再度共催費を計算し、会期時の税率に準じた金額にてご請求させていただきます。

3. 広告掲載

A. ポケットプログラム広告（発行予定部数：5,500部）

| 広告サイズ | 広告料 (税抜) | 広告料 (税8%込) | カラー | 募集口数 |
|------------|-------------|---------------|--------|------|
| 表4(裏表紙)1頁 | ¥100,000- | ¥108,000- | カラー/白黒 | 1口 |
| 表2(表紙裏)1頁 | ¥90,000- | ¥97,200- | カラー/白黒 | 1口 |
| 表3(裏表紙裏)1頁 | ¥80,000- | ¥86,400- | カラー/白黒 | 1口 |
| 表3対向1頁 | ¥60,000- | ¥64,800- | 白黒 | 1口 |
| 後付1頁 | ¥40,000- | ¥43,200- | 白黒 | 3口 |
| 後付1/2頁 | ¥20,000- | ¥21,600- | 白黒 | 5口 |

※表2、表3、表4は、受付順にて申し受けます。空き状況は、事前にお問い合わせください。

※消費税改定の場合は再度共催費を計算し、会期時の税率に準じた金額にてご請求させていただきます。

B. 学会アプリバナー広告

| アプリバナー | 広告料 (税抜) | 広告料 (税8%込) | 募集枠 |
|--------|-------------|---------------|-----|
| 広告掲載 | ¥500,000- | ¥540,000- | 2枠 |

C. コングレスバッグ制作

| コングレスバッグ | 広告料 (税抜) | 広告料 (税8%込) | 募集枠 |
|----------|-------------|---------------|-----|
| バッグ本体 | ¥1,000,000- | ¥1,080,000- | 2枠 |

D. ネームケース・ストラップ制作

| ネームケース・ストラップ | 広告料 (税抜) | 広告料 (税8%込) | 募集枠 |
|--------------|-------------|---------------|-----|
| ケース・ストラップ本体 | ¥1,000,000- | ¥1,080,000- | 2枠 |

E. PCプレビューセンター

| PCプレビューセンター | 広告料 (税抜) | 広告料 (税8%込) | 募集枠 |
|-------------|-------------|---------------|-----|
| スクリーンセーバー | ¥800,000- | ¥864,000- | 1枠 |

共催セミナー 募集要項

1. 開催概要

セミナー：

| | | | |
|------------|--------------------------|------|--------|
| モーニングセミナー： | 朝の時間帯の 60 分間（予定） | 4 枠 | 募集（予定） |
| ランチョンセミナー： | 昼の時間帯の 60 分間（予定） | 27 枠 | 募集（予定） |
| イブニングセミナー： | 夕方の時間帯の 60 分又は 90 分間（予定） | 4 枠 | 募集（予定） |

- 第 46 回日本救急医学会総会・学術集会と各企業の共催とします。
- 掲載表記（チラシ、看板）は以下の通りとします。
共催：第 46 回日本救急医学会総会・学術集会
○○○○ 株式会社
- 複数社にてご共催の場合の掲載表記は以下の通りとします。
共催：第 46 回日本救急医学会総会・学術集会
○○○○株式会社 / □□□□株式会社

共催費一覧

※下記の席数は、全会場シアター形式にて設定した場合のものです（予定）。
なお、プログラムの都合で、変動する可能性があります。

| 種類 | タイプ | 開催日 | 席数 (シアター) | 共催費 (税抜) | 共催費 (税 8%込) | 募集 枠数 |
|---------------------------------|------|---|--------------|-------------|----------------|----------|
| モーニングセミナー (MS) (60 分) | MS-A | 11 月 20 日 (火) | 250 席以上 | ¥1,200,000- | ¥1,296,000- | 2 枠 |
| | MS-B | 11 月 21 日 (水) | 150 席未満 | ¥1,000,000- | ¥1,080,000- | 2 枠 |
| ランチョンセミナー (LS) (60 分) | LS-A | 11 月 19 日 (月) 11 月 20 日 (火) 11 月 21 日 (水) | 900 席以上 | ¥2,000,000- | ¥2,160,000- | 1 枠 |
| | LS-B | | 400 席以上 | ¥1,800,000- | ¥1,944,000- | 2 枠 |
| | LS-C | | 150 席以上 | ¥1,500,000- | ¥1,620,000- | 12 枠 |
| | LS-D | | 150 席未満 | ¥1,000,000- | ¥1,080,000- | 12 枠 |
| イブニングセミナー (ES) (60 分又は 90 分) | ES-A | 11 月 19 日 (月) | 250 席以上 | ¥1,400,000- | ¥1,512,000- | 2 枠 |
| | ES-B | 11 月 20 日 (火) | 150 席未満 | ¥1,200,000- | ¥1,296,000- | 2 枠 |

※税法の改正により消費税等の税率が変動した場合には、改定以降における消費税相当額は、
変動後の税率により再計算いたしますので、予めご了承ください。

2. スケジュール

募集から会期後までのスケジュールは以下で予定しております。

| | |
|----------------------|--|
| 2018年 5月31日(木) | 共催セミナー 申込締切 各社より座長・演者・テーマ(案)のご連絡締切 ◆セミナー枠に空きがあれば、締切後の申込みも状況により受け付けますが、その場合の開催枠は、締切までにお申込み頂いた企業の枠を決定後、空いた枠の中から決定いたします。 |
| 6月下旬 | 各社開催枠の決定、通知 ◆開催枠の通知まで、座長、演者への打診はお控えください。 共催費ご請求書の発行(お支払期日:7月末日)※ ちらし作成要綱を配布 |
| 7月上旬 | 各社より運営事務局へ、セミナー内容の連絡締切 (セミナータイトル、座長、演者、演題タイトル) 各社より演者へ抄録ご執筆依頼 |
| 8月上旬～ | セミナー内容の最終決定 各社にてプログラム集掲載内容の校正 当日手配物アンケートの開始 |
| 9月下旬 | 当日手配物申し込み締切、運営実施要綱の配布 |
| 11月19日(月) ～21日(水) | 第46回日本救急医学会総会・学術集会 開催 |
| 12月中旬 | 手配物ご請求書の発行(お支払期日:2019年1月末日)※ |

※お支払期日はご相談に応じさせていただきます。

3. 開催枠・プログラムの決定

セミナー開催枠、座長、演者の決定について

- ・ プログラム編成の都合上、セミナー開催内容(希望座長/演者・テーマ)を必ず申込書にご記載ください。 ※仮の内容でも結構です。
- ・ **2018年5月31日(木)**の申込締切後、お申込み内容に基づき学術集会事務局にて調整、決定いたします。
- ・ 同日程・同枠への申込みが重複する場合は、ご希望に添いかねる場合もございます。
- ・ 開催枠決定後は、他のセミナーにも影響するため、いかなる理由によっても枠の変更は原則として行いません。予めご了承ください。
- ・ 座長・演者・テーマについては、できる限り各社の希望内容を尊重いたしますが、内容が重複した場合などには調整をお願いする場合がございます。
- ・ 6月下旬の開催枠通知までは、座長・演者の打診はお控えくださいますようお願いいたします。
- ・ 開催枠通知後、座長・演者への依頼状等、諸連絡は各社にてお願いいたします。

4. 費用負担について

- (1) 共催費に含まれる項目は以下とさせていただきます。
- ・会場費
 - ・会場設備・備品使用料
 - 机、椅子、ステージ・・・1式
 - PC発表用機材・・・1式（メインプロジェクター、講演台にWindows PC 1台）
 - メインスクリーン・・・1枚
 - レーザーポインター・・・1本（演台）
 - 計時回線・・・1式
 - マイク（演者／座長／客席）
 - 照明・・・1式
 - 音響・・・1式
 - 卓上ライト（演者・座長・進行席）・・・3台
- (2) 共催費に含まれない下記の項目は共催金とは別に各社でご負担くださいますようお願いいたします。

- 例)
- ・ 座長、演者の謝礼金・交通費・宿泊費
 - ・ 印刷製作物作成費用
 - ・ 控室使用料
 - ・ 控室機材・飲食※
 - ・ 録音、収録などの追加機材※
 - ・ 講演会場前看板、控室前看板※
 - ・ 運営スタッフ
 - ・ モーニングセミナー：参加者用飲食物※
 - ・ ランチョンセミナー：参加者用飲食物※
 - ・ イブニングセミナー：参加者用飲食物※

※運営事務局にて有償で手配いたします。（後日運営実施要項を送付いたします）
その際、費目によっては運営事務局の手配手数料として、ご請求金額の15%を申し受けます。

5. 座長・演者とのコンタクトに関して

座長・演者依頼

- ・ 貴社で行っていただきますようお願い申し上げます。必要であれば学術集会からも依頼状を送付いたしますので、ご連絡ください。
ただし、6月下旬の開催決定までは、打診はお控えください。
- ・ 会長名での派遣依頼状をご入用の場合は、以下をご連絡ください。
 - 派遣依頼状を必要とする座長・演者本人の氏名・所属
 - 派遣依頼状の宛名（病院長、学長などの役職、氏名）
 - 発送先（ご担当企業への送付 or 座長・演者本人への送付など）

6. COI 開示に関して

共催セミナーの演者には、利益相反の有無に関わらず、発表時に開示をお願いしております。発表スライドの最初に、該当するCOIの有無を開示してください。
COI申告に関するスライドサンプルは、2018年9月頃に学術集会ホームページに掲載いたします。

7. 印刷物に関して

ポスター、チラシの作成については下記のとおりでお願いいたします。

※作成にあたっての要項は、開催枠通知に合わせてお送りいたします。

- (1) 作成部数
 - ・ 貴社裁量でお願いいたします。印刷前の原稿の事前確認にご協力ください。
- (2) 当日配布
 - ・ 総合受付付近にテイクフリーコーナーを設置いたします。
 - ・ 体裁はA4縦仕様でサイズを統一させていただきます。

8. 発表機材に関して

共催費4-(1)に含まれない費用につきましては、別途必要機材をお伺いした上、手配させていただきます。費用につきましては、貴社ご負担とさせていただきます。

9. その他飲食

- (1) 控室などでの座長・演者の先生方等の飲食、講演会場での水差し（ミネラルウォーター）、参加者への飲食（弁当・お茶など）は、貴社ご負担とさせていただきます。
- (2) 飲食関係の取りまとめ、ご請求につきましては、運営事務局にて一括いたします。

10. 看板・装飾・会場レイアウトに関して

- (1) 各セミナー会場前看板設置をご希望の場合、各社統一デザインとさせていただきます。
- (2) セミナー運営上、会場内や壇上レイアウトの変更を希望する場合は、予めご相談ください。（詳細は、9月下旬に配布予定の運営実施要綱にてご案内いたします）
セミナー前後のプログラム進行の都合上、ご希望に添いかねる場合もございますので、予めご了承ください。ご希望通りレイアウト変更が可能な場合も、設営変更・原状復帰に関わる費用は貴社ご負担となりますので、ご了承ください。
- (3) セミナー用の誘導看板は、設置不可といたします。
また、会場内の看板装飾につきましても、前後のプログラム進行の時間上、設置不可とさせていただきます。

11. 同時通訳に関して

- (1) 会場によっては、著しく会場席数が減る、または消防法上の避難経路確保等の理由で、同時通訳ブースの設置が困難な会場がございます。同時通訳導入を予定・検討している場合は、申込書のチェック欄にご記入ください。開催枠検討の際、その点も考慮の上、決定いたします。
- (2) 通訳者の手配につきましては、貴社にてお願いしたく存じます。
※運営事務局で通訳者の手配も行っております。ご要望がございましたらご連絡ください。
- (3) 同時通訳機材につきましては、8月上旬に配布予定の手配物申込書にてお申込みの際に確定くださいますようお願いいたします。

12. 共催費のお支払い

申込締切後、請求書をお送りしますので、下記指定口座（請求書にも記載）までお振込みください。

銀行名： 三菱UFJ銀行 帝京大病院出張所（支店番号：183）
店番号： 183
口座番号： 普通 0207196
口座名： 第46回日本救急医学会総会・学術集会 会長 坂本 哲也
フリガナ： ダイオンジ ュロウカニホンキョウキョウカ カイウカイ カジ ュツシユカイ サカモト テツヤ

13. その他

本共催セミナーは企業活動と医療機関等の関係の透明性ガイドラインに従い、関わる費用を貴社ウェブサイト等に公開することに同意します。

14. お問い合わせ先

共催セミナーに関するお問合せは、下記までお願いいたします。

運営事務局：第46回日本救急医学会総会・学術集会 運営事務局
株式会社ドウ・コンベンション 内
担当：中村、樋口、栗生、古井
〒101-0063 東京都千代田区神田淡路町2-23 アクセス御茶ノ水ビル5F
TEL：03-5289-7717 FAX：03-5289-8117
E-mail：jaam46-office@umin.ac.jp

付設展示会・書籍展示 出展要項

展示会場：パシフィコ横浜 展示ホール A 内

A：開催概要

1. 日 程

| | | |
|-------|-----------------------|------------------|
| 搬入・設営 | 2018年11月19日(月) | 08:00~12:00 (予定) |
| 展示 | 2018年11月19日(月) | 12:00~17:00 (予定) |
| | 2018年11月20日(火)~21日(水) | 08:30~17:00 (予定) |
| 搬出・撤去 | 2018年11月21日(水) | 17:00~20:00 (予定) |

2. 出展対象

医療機器、医療用具、医薬品、検査機器、書籍他

3. 出展料及び募集小間数

| 種類 | 単位 | 小間サイズ | 出展料 (税抜) | 出展料 (税8%込) | 募集小間数 (予定) |
|----------------|-----|--|-------------|---------------|---------------|
| 基礎小間 スペース小間 | 1小間 | 1.62 m ² (W1.8m×D0.9m×H2.4m) | ¥300,000- | ¥324,000- | 120小間 |
| 書籍展示 | 1本 | 長机(W1.5m×D0.6m) ×希望本数 | 売上5% | — | — |

※消費税率改定の場合は再度共催費を計算し、会期時の税率に準じた金額にてご請求させていただきます。

4. 展示小間割の決定

展示会事務局にて決定いたします。

5. 出展物

出展対象に記載された範囲のもの、及び当方の認めたものとします。

6. 薬事法未承認品の展示について

展示会事務局にお問い合わせください。

7. 外国出展物

展示場は、保税展示場にはいたしません。海外からの出展物は、国内貨物として出展するか、または、ATAカルネ等の制度をご利用ください。詳細は、展示会事務局にお問い合わせください。

8. 出展者へのご案内

開催の1カ月前までに小間割、搬入、装飾、管理などについて詳細をご連絡します。什器・照明器具などのリースもこの時にご案内いたします。

9. 出展物の販売の禁止

会期中、現金と引き換えに出展物を引き渡すことは禁止します(書籍展示のぞく)。

10. 会場の管理

会場及び出展物の保全については、最善の保護と管理にあたりますが、天災、その他の不可抗力による事故、盗難、紛失、及び小間内における人的災害の発生については責任を負いません。

11. 会場・会期・開場時間の変更

やむを得ない事情により会場、会期及び開場時間を変更する場合があります。
この変更を理由として出展申込を取り消すことは出来ません。
またこれによって生じた損害は補償いたしませんので、予めご了承ください。

12. 本会議への参加資格について

出展者が第46回日本救急医学会総会・学術集会の講演会場及び関連プログラムに参加するには、学術集会の参加証が必要です。一定数の参加証をお配りしますが、プログラムへの参加希望者数がそれを超える場合は、別途参加費をお支払いいただき、参加証の購入をお願いいたします。

13. 申込方法

本案内添付の「出展申込書」に所定の事項を記載の上、下記宛にFAXにてお申込みください。

14. お申し込み・お問合せ先

付設展示会・書籍展示に関するお申し込み・お問合せは、下記までお願いいたします。

第46回日本救急医学会総会・学術集会 運営事務局
株式会社ドウ・コンベンション 内
担当：中村、樋口、栗生、古井
〒101-0063 東京都千代田区神田淡路町2-23 アクセス御茶ノ水ビル5F
TEL：03-5289-7717 FAX：03-5289-8117
E-mail：jaam46-office@umin.ac.jp

15. 申込締切

~~2018年6月29日(金)~~ → 2018年7月20日(金)

※但し、募集小間数に達し次第、申込を締め切ります。

16. 出展料のお支払い

申込締切後、請求書をお送りしますので、下記指定口座（請求書にも記載）までお振込みをお願いいたします。

銀行名：三菱UFJ銀行 帝京大病院出張所（支店番号：183）
店番号：183
口座番号：普通 0207196
口座名：第46回日本救急医学会総会・学術集会 会長 坂本 哲也
フリガナ：ダイオンジ ユロカニホンキウキョウカク カイワカカク ジ ユツユウカイ カモト テツヤ

17. 出展申込の取消

~~2018年6月29日(金)~~ → 2018年7月20日(金)以降の取り消しについては、一切お受けできませんので予めご了承ください。

18. 出展申込の取消に伴うキャンセル料

出展申し込み後、やむをえない事情により取り消しをされる場合は、以下の通り規定の取り消し手数料を申し受けることがございますので、予めご了承ください。

- ・2018年6月29日(金)以降のキャンセルの場合：出展料の50%
- ・2018年8月31日(金)以降のキャンセルの場合：出展料の100%

B：設置概要

1. 小間規格

■基礎小間：1小間=間口1.8m×奥行0.9m×高さ2.4m

- ・ 間仕切りの後壁(パネル色：白/ベニヤ加工紙貼り仕上げ)
- ・ 社名板(白地紺系文字)
社名板に貴社名のロゴ等が必要な場合はご指示ください(有料)。
- ・ 蛍光灯
- ・ 展示台1台(W1,800×D900×H700)
白布付き(但し商品の上にかけるクロスはご持参ください)

以上の物は展示会事務局にて設置いたします。上記以外の小間内装飾は出展者が行ってください。

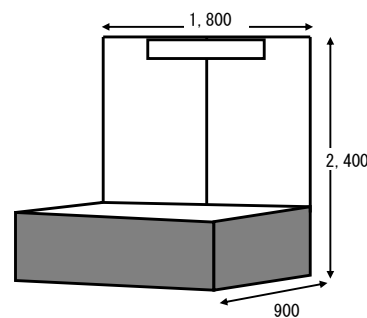

■スペース小間：1小間=間口1.8m×奥行0.9m×高さ2.4m

- ・ スペース小間をご希望の場合、床面に墨だしを実施の上お引き渡しいたします。
- ・ スペース小間でお申し込みの場合は最低限の特別装飾を行ってください。

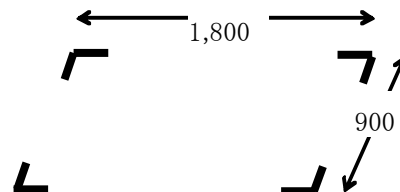

2. 禁止事項

- 1、床面および会場壁面への直接工作(ガムテープ、アンカー等)、作業(床や壁にカッターナイフを直接あてた作業等)は禁止します。
- 2、通路等、自社ブース以外に避難の妨げとなる設備や物を設置する事も出来ません。

3. 電気

出展者の希望により有償で、電気(交流単相二線式100V/50ヘルツ)を開閉器にて小間まで供給します(それ以外の特殊電源に関しては別途ご相談ください)。

電気工事代金・使用電気料については追ってご案内いたします。

4. 使用制限

給排水を伴う水の使用はできません。また、プロパンガス等危険物の使用は禁止します。

給排水を伴わない水、レーザー光等規定に無いものの使用については事前に展示事務局にご相談をお願いします。

5. 重量物

展示スペースの床耐荷重350Kg/1㎡とします。また、100Kg/㎡以上の重量物を展示する場合、10mm以上のコンパネで床面を養生してください。

※重量物がある場合は必ず展示会事務局にご相談ください。

6. 装飾工事

- ・ 不燃性、準不燃性の物を使用し、特にカーペット・カーテン・布製装飾物・展示用ベニヤ等は防火処置を施したもの(防火物品)を使用してください。
- ・ 天井構造は原則禁止いたします。
- ・ 施設内の床・天井・梁・扉、可動間仕切・サッシ、ダクト、吸入出口配管、配線類、照明器具、盤類等について直接工作の作業は禁止いたします。

7. 消防当局の指導・命令

装飾施工中および開会当日、消防署の査察が入る場合もあります。この際、不適切とみなされた場合は、変更または展示の中止を求められることもありますので、ご注意をお願いいたします。

広告募集要項

A. ポケットプログラム広告募集要項

1. 広告媒体名： 第46回日本救急医学会総会・学術集会 ポケットプログラム
2. 配布対象： 日本救急医学会会員および参加者
3. 掲載要領：
 - 1) 発行部数 5,500部（予定）
 - 2) サイズ A6サイズ
 - 3) 広告料金

| 広告サイズ | 広告料 (税抜) | 広告料 (税8%込) | カラー | 申込口数 |
|------------|-------------|---------------|--------|------|
| 表4(裏表紙)1頁 | ¥100,000- | ¥108,000- | カラー/白黒 | 1口 |
| 表2(表紙裏)1頁 | ¥90,000- | ¥97,200- | カラー/白黒 | 1口 |
| 表3(裏表紙裏)1頁 | ¥80,000- | ¥86,400- | カラー/白黒 | 1口 |
| 表3対向1頁 | ¥60,000- | ¥64,800- | 白黒 | 1口 |
| 後付1頁 | ¥40,000- | ¥43,200- | 白黒 | 3口 |
| 後付1/2頁 | ¥20,000- | ¥21,600- | 白黒 | 5口 |

※表2、表3、表4は、受付順にて申し受けます。空き状況は、事前にお問い合わせください。

※消費税率改定の場合は再度共催費を計算し、会期時の税率に準じた金額にてご請求させていただきます。

- 4) 作成費用 ¥1,500,000- (消費税8%込)
- 5) 広告料 ¥594,000- (消費税8%込)
- 6) 原稿 広告版下は、CD-ROM(郵送)またはデータ(メール)にて受付いたします。運営事務局までお送りください。

ご送付の際、封筒もしくは広告原稿下部に、第46回日本救急医学会総会・学術集会用と明記してください。

【データ入稿の場合の諸注意】

- ・使用OSを明記して下さい。
- ※MacもしくはWin(バージョン含む)作成アプリケーションを明記
- ・必ず出力見本を同封してください。
- ・Adobe Illustratorの場合はアウトライン処理をしてください。
編集を要しないデータでご入稿ください。
- ※編集を要する原稿でお預かりする場合は、指示内容により、実費相当額をご請求申し上げる場合がありますので予めご了承ください。
- ・原稿はCMYKで作成ください。

4. 申込締切： 2018年6月29日(金) 必着
5. 原稿締切： 2018年7月18日(水) 必着
6. 発行予定日： 2018年11月 ※広告掲載会社には1部進呈いたします

B. 学会アプリバナー広告要項

1. 募集媒体：第46回日本救急医学会総会・学術集会 公式アプリケーションソフトウェア
対応OS：iOS、Android
2. 配布対象：第46回日本救急医学会総会・学術集会 参加者
3. 募集要項：
 - (1) 配信開始 2018年11月～（予定）
※ユーザーがアプリをダウンロード後は、ユーザーの端末から本アプリが削除されるまで
ロゴは残ります。
 - (2) 広告セールス方式 iOS版およびAndroid版のトップページ最下部へ掲載
 - (3) サイズ 下記2種類のサイズのデータをご支給ください。

| |
|-----------------------|
| 天地 120 × 左右 768 ピクセル |
| 天地 64 × 左右 1,024 ピクセル |
 - (4) 画像形式 png、解像度：72dpi、透過無しで保存、
カラー：RGB形式
 - (5) 作成費用 ¥2,160,000-
4. 共催費：¥540,000-（消費税8%込）×2枠
5. 申込締切：2018年6月29日（金）必着
6. データ締切：2018年7月18日（水）必着
（データをメールにて運営事務局までご送付ください。）
7. 掲載決定：各広告の掲載順序等は申込締切後に事務局で決定いたします。申込者が主催者の許可無くスペースの全部または一部を第三者に譲渡・貸与もしくは申込者同士において交換することは出来ません。

【サンプルイメージ】



掲載位置：

C. コングレスバッグ募集要項

1. 募集内容：コングレスバッグ制作
2. 配付対象：第46回日本救急医学会総会・学術集会 参加者
3. 配布時期：2018年11月19日（月）～21日（水）会期当日
4. 準備部数（総数）：5,000個（予定）
5. 共催費：¥1,080,000-（消費税8%込）
6. 製作：貴社にてお願いいたします。
7. 募集枠：2枠
8. 申込締切日：2018年8月31日（金）

D. ネームケース・ストラップ募集要項

1. 募集内容：ネームケース・ストラップ制作
2. 配付対象：第46回日本救急医学会総会・学術集会 参加者
3. 配布時期：2018年11月19日（月）～21日（水）会期当日
4. 準備部数（総数）：5,000個（予定）
5. 共催費：¥1,080,000-（消費税8%込）
6. 製作：貴社にてお願いいたします。
7. 募集枠：2枠
8. 申込締切日：2018年8月31日（金）

E. PCプレビューセンター スクリーンセーバー募集要項

1. 募集内容：PCプレビューセンター スクリーンセーバー
2. 配付対象：第46回日本救急医学会総会・学術集会 参加者
3. 公開時期：2018年11月19日（月）～21日（水）会期当日
4. PCセンター台数：13台（予定）
5. 共催費：¥864,000-（消費税8%込）
6. 製作：貴社にてお願いいたします。
7. 募集枠：1枠
8. 申込締切日：2018年8月31日（金）

F. 申込方法

1. 申込方法（A～E共通）

同封の申込書にご記入の上、各締切日までにFAXにてお申込みください。

なお、お申込が重複した場合、運営事務局で調整させていただくこともございますので、予めご了承ください。

2. 広告料のお支払いについて

申込締切後、請求書をお送りいたしますので、下記指定口座（請求書にも記載）までお振込みをお願いいたします。

銀行名：三菱UFJ銀行 帝京大病院出張所（支店番号：183）

店番号：183

口座番号：普通 0207196

口座名：第46回日本救急医学会総会・学術集会 会長 坂本 哲也

フリガナ：ダイジョウユウカクニホンキウキョウカクカイノカクガクジユツユウカイ サカモト テツヤ

3. お問い合わせ先

第46回日本救急医学会総会・学術集会 運営事務局

株式会社ドゥ・コンベンション 内

担当：中村、樋口、栗生、古井

〒101-0063 東京都千代田区神田淡路町2-23 アクセス御茶ノ水ビル5F

TEL：03-5289-7717 FAX：03-5289-8117

E-mail：jaam46-office@umin.ac.jp

第 46 回日本救急医学会総会・学術集会

[共催セミナー申込書]

宛先：第 46 回日本救急医学会総会・学術集会 運営事務局 行

申込締切：

2018 年 5 月 31 日 (木)

FAX : 03-5289-8117

(所在地、TEL・FAX、E-mail は実務担当者のもををご記入ください。名刺の貼付でも結構です。)

年 月 日

| | | | | |
|--|--|---|------------|----------------------------------|
| 申 込 者 | 会社名/ 団体名 | フカナ | | |
| | 実務 ご担当者 (代理店ご担当者) | フカナ | 所属 部課 | |
| | 所在地 | 〒 - | | |
| | TEL | | FAX | |
| | E-mail | | | |
| 申 込 内 容 | ご希望のセミナー、希望会場タイプ、日程をご記入下さい。 | | | |
| | | 希望セミナー | タイプ | 希望日程 |
| | 第 1 希望 | <input type="checkbox"/> MS <input type="checkbox"/> LS <input type="checkbox"/> ES | | 11 月 日 () |
| | 第 2 希望 | <input type="checkbox"/> MS <input type="checkbox"/> LS <input type="checkbox"/> ES | | 11 月 日 () |
| | 第 3 希望 | <input type="checkbox"/> MS <input type="checkbox"/> LS <input type="checkbox"/> ES | | 11 月 日 () |
| セ ッ シ ョ ン 内 容 | プログラム編成の都合上、可能な範囲で全てご記入ください。 | | | |
| | テーマ/領域 | | | |
| | 座長 氏名 | | | |
| | 所属 | | | |
| | 演者 1 氏名 | | | |
| | 所属 | | | |
| | 演者 2 氏名 | | | |
| | 所属 | | | |
| | 同時通訳 | <input type="checkbox"/> 予定している | | <input type="checkbox"/> 予定していない |
| 通 信 欄 | (複数企業での共催を希望、三名以上の演者を検討している、ご請求書の宛名指定希望、共催費の分割請求を希望など、ご要望があればご記入ください。) | | | |

【お問合せ先】第 46 回日本救急医学会総会・学術集会 運営事務局
 株式会社ドゥ・コンベンション内 担当：中村、樋口、栗生、古井
 〒101-0063 東京都千代田区神田淡路町 2-23 アクセス御茶ノ水ビル 5F
 TEL : 03-5289-7717 FAX : 03-5289-8117 E-mail : jaam46-office@umin.ac.jp

第 46 回日本救急医学会総会・学術集会

[付設展示・書籍展示申込書]

宛先：第 46 回日本救急医学会総会・学術集会 運営事務局 行

FAX : 03-5289-8117

申込締切:

2018 年 7 月 20 日(金)

年 月 日

(所在地、TEL・FAX、E-mail は実務担当のものをご記入ください。)

| | | | | |
|---------------------------------|--|---|-----------|----|
| 申込者 | 会社名/ 団体名 | フリガナ | | |
| | 実務 ご担当者 (代理店ご担当者) | フリガナ | | |
| | 所属 部課 | | | |
| | 所在地 | 〒 - | | |
| | TEL | | FAX | |
| | E-mail | | | |
| | 申込内容 | いずれかに <input checked="" type="checkbox"/> をお付けください。(金額は消費税 8%込です) | | |
| <input type="checkbox"/> 基礎小間 | | 1.62 m ² (W1.8m×D0.9m×H2.4m) | ¥324,000 | 小間 |
| <input type="checkbox"/> スペース小間 | | 1.62 m ² (W1.8m×D0.9m×H2.4m) | ¥324,000 | 小間 |
| <input type="checkbox"/> 書籍展示 | | 長机 (W1.5m×D0.6m) | 売上 5% | 本 |
| 合計 | | | 円 | |
| 小間配置 | スペース小間をご希望の方は、可能であれば小間の希望配置についてもご記入ください。 (例：2×2、2×4 など) | | | |
| | | | | |
| 出展物 | | 電気 利用 | 有 () W・無 | |
| 通信欄 | | | | |

【お問合せ先】 第 46 回日本救急医学会総会・学術集会 運営事務局
 株式会社ドゥ・コンベンション内 担当：中村、樋口、栗生、古井
 〒101-0063 東京都千代田区神田淡路町 2-23 アクセス御茶ノ水ビル 5F
 TEL : 03-5289-7717 FAX : 03-5289-8117 E-mail : jaam46-office@umin.ac.jp

第 46 回日本救急医学会総会・学術集会 [プログラム集・その他広告掲載申込書]

宛先：第 46 回日本救急医学会総会・学術集会 運営事務局 行

FAX : 03-5289-8117

(所在地、TEL・FAX、E-mail は実務担当者のものをご記入ください。)

年 月 日

| | | | | |
|----------------------|-------------|------|----------|--|
| 申 込 者 | 会社名/ 団体名 | フリガナ | | |
| | 実務 担当者 | フリガナ | 所属 部課 | |
| | 所在地 | 〒 - | | |
| | TEL | | FAX | |
| | E-mail | | | |

各種金額は消費税 8%込です。

| | | | |
|----------------------------|---|--|-------------|
| 広 告 媒 体 | 2018. 6. 29(金) 締切 | ポケットプログラム広告 | |
| | | <input type="checkbox"/> 表 4 (裏表紙) 1 頁 (カラー/白黒) | 108,000 円 |
| | | <input type="checkbox"/> 表 2 (表紙裏) 1 頁 (カラー/白黒) | 97,200 円 |
| | | <input type="checkbox"/> 表 3 (裏表紙裏) 1 頁 (カラー/白黒) | 86,400 円 |
| | | <input type="checkbox"/> 表 3 対向 1 頁 (白黒) | 64,800 円 |
| | | <input type="checkbox"/> 後付 1 頁 (白黒) | 43,200 円 |
| | <input type="checkbox"/> 後付 1/2 頁 (白黒) | 21,600 円 | |
| | 2018. 6. 29(金) 締切 | <input type="checkbox"/> 学会アプリバナー広告 | 540,000 円 |
| | 2018. 8. 31(金) 締切 | <input type="checkbox"/> コングレスバッグ広告 | 1,080,000 円 |
| | 2018. 8. 31(金) 締切 | <input type="checkbox"/> ネームストラップ広告 | 1,080,000 円 |
| 2018. 8. 31(金) 締切 | <input type="checkbox"/> PC プレビューセンター スクリーンセーバー | 864,000 円 | |
| 合計 | | 円 | |

| | | |
|--|-------------------------------------|----------------------------|
| バ ナ ー リ ン ク | ホームページバナー広告およびアプリバナーをお申込の場合ご記入ください。 | |
| | リンク先 URL | |
| | 掲載希望日 | ※ホームページバナー広告に申込の場合ご記入ください。 |
| 通 信 欄 | その他ご要望等がございましたらご記入ください。 | |

【お問合せ先】 第 46 回日本救急医学会総会・学術集会 運営事務局
 株式会社ドゥ・コンベンション内 担当：中村、樋口、栗生、古井
 〒101-0063 東京都千代田区神田淡路町 2-23 アクセス御茶ノ水ビル 5F
 TEL : 03-5289-7717 FAX : 03-5289-8117 E-mail : jaam46-office@umin. ac. jp